

PROGRAMMATORE TVPRH A SFIORAMENTO

IT

ATTENZIONE !

Il prodotto in oggetto deve essere installato solo da personale tecnico qualificato nel rispetto delle normative vigenti. Tutti i collegamenti devono essere previsti per un'alimentazione generale in monofase di 230 V. Per la disconnessione dalla rete utilizzare un interruttore onnipolare con un'apertura dei contatti di almeno 3,5 mm. E' necessario utilizzare materiali di collegamento idonei a garantire un isolamento secondo le attuali normative sulla sicurezza elettrica. Il programmatore esegue solo dei comandi di movimentazione via radio o manuali. Tutti i dispositivi di sicurezza necessari all'installazione vanno predisposti a parte.

Il prodotto è conforme alle direttive RAEE e RoHS ed è destinato esclusivamente per uso interno (IPX0).

L'apparecchio non è destinato per essere usato da bambini.

I bambini devono essere sorvegliati per sincerarsi che non giochino con l'apparecchio.

La ricezione radio del dispositivo può essere disturbata da una serie di fattori come nei seguenti casi:

- se si hanno nell'ambiente disturbi radioelettrici provenienti da altre apparecchiature che trasmettono sulla stessa frequenza
- se l'apparecchiatura viene coperta da parti in metallo; utilizzare solo contenitori in plastica.

1- DESCRIZIONE GENERALE

Elettronica per il comando di motori tubolari per tapparelle con finecorsa meccanico o elettronico integrato nel motore.

Possibilità di comandi manuali da dispositivo o via radio (nelle versioni 868). Tempo di lavoro fisso a 60 secondi.

La programmazione si effettua da ricevitore o a distanza per mezzo di trasmettitori.

Questo dispositivo può essere comandato da telecomandi standard della serie TVLink. I telecomandi standard possono essere memorizzati o cancellati nel ricevitore agendo sui pulsanti di comando.

Il numero massimo di telecomandi memorizzabili è 42 .

1.1- Modalità di funzionamento

E' possibile selezionare diversi modi di funzionamento. La modalità di funzionamento riguarda sia i comandi da pulsanti che i comandi via radio. Queste fasi sono possibili solo i primi 10sec. dopo aver dato alimentazione al dispositivo.

1.1.1 Movimento automatico in apertura e chiusura:

- 1) Alimentare il dispositivo, il led1 si accende per due secondi.
- 2) Dopo i due secondi premere 8 volte e tenere premuto per due secondi il tasto di stop. Il led si accende ogni volta che viene premuto il tasto di stop.

1.1.2 Movimento automatico in apertura e a uomo presente in chiusura:

- 1) Alimentare il dispositivo, il led1 si accende per due secondi.
- 2) Dopo i due secondi premere 9 volte e tenere premuto per due secondi il tasto di stop. Il led si accende ogni volta che viene premuto il tasto di stop.

1.1.3 Movimento a uomo presente in apertura e chiusura:

- 1) Alimentare il dispositivo, il led1 si accende per due secondi.
- 2) Dopo i due secondi premere 10 volte e tenere premuto per due secondi il tasto di stop. Il led si accende ogni volta che viene premuto il tasto di stop.

2- Trasmettitori

Utilizzare trasmettitori con almeno 2 canali.

I trasmettitori vengono codificati direttamente dal produttore con codice diverso uno dall'altro.

Attenzione: se si tiene premuto un tasto canale del trasmettitore per più di 30 secondi, il trasmettitore si spegne automaticamente.

Il ricevitore è compatibile con tutti i trasmettitori della serie TVLink: TVTXV, TVTXP, TVTXC, TVTXK, TVTXQ, TVTXL.

Funzioni tasto canale trasmettitori

- CH1 Apertura/Stop
- CH2 Chiusura/Stop
- CH3 Apertura/stop
- CH4 Chiusura/stop
- CH5 Apertura
- CH6 Stop
- CH7 Chiusura

Attenzione, nei primi 4 canali il canale opposto al movimento in corso esegue sempre uno Stop.

2.1 - Memorizzazione da telecomando (prima installazione, memoria vuota)

- 1) Premere il pulsante P3 del trasmettitore, il led del ricevitore si accende con luce fissa.
 - 2) Trasmettere uno dei due canali della coppia da memorizzare, l'avvenuta memorizzazione è indicata dal lampeggio intermittente del led, rilasciare il tasto.
- Per eseguire una nuova memorizzazione eseguire la procedura nel paragrafo 2.2.

2.2 - Memorizzazione da telecomando (trasmettitori supplementari) (memorizzazione con indirizzamento)

- 1) Premere il pulsante P3 del trasmettitore già in memoria, il led del ricevitore si accende con luce fissa.
 - 2) Premere, entro 5 secondi un canale già presente nella memoria del ricevitore, il led si spegnerà per 1 secondo e si accenderà di nuovo per altri 5 secondi.
 - 3) Premere uno dei canali della coppia da memorizzare, l'avvenuta memorizzazione indicata dal lampeggio intermittente del led, rilasciare il tasto.
- Per eseguire una nuova memorizzazione ripetere i punti 1-2-3.

2.3- Cancellazione di un codice via radio

- 1) Premere il pulsante P3 del trasmettitore per tre volte entro un tempo di cinque secondi, il led del ricevitore lampeggerà lentamente.
- 2) premere uno dei canali della coppia da cancellare, una volta cancellato, il led si spegne.

3- Memorizzazione, cancellazione da ricevitore

Queste fasi sono possibili solo i primi 10sec. dopo aver dato alimentazione al dispositivo. Entro i 10sec. è possibile eseguire solo una operazione, o memorizzazione, o cancellazione singolo canale , o cancellazione intera memoria.

3.1 -Per memorizzare

- 1) Alimentare il dispositivo, il led1 si accende per due secondi.
 - 2) Dopo i due secondi premere e tenere premuto il tasto di stop, il led1 si accende.
 - 3) Trasmettere il canale da memorizzare, l'avvenuta memorizzazione e segnalata dal lampeggio del led.
- I canali vengono memorizzati a coppie, ch1 con ch2, ch3 con ch4, ch5 con ch6 e ch7.

3.2 - Per cancellare un singolo codice

- 1) Alimentare il dispositivo, il led1 si accende per due secondi.
- 2) Dopo i due secondi premere due volte e tenere premuto il tasto di stop, il led1 si accende ad intermittenza lenta.
- 3) Trasmettere il canale da cancellare , l'avvenuta cancellazione è segnalata dallo spegnimento del led.

3.3 - Per cancellare tutta la memoria

- 1) Alimentare il dispositivo, il led1 si accende per due secondi.
- 2) Dopo i due secondi premere tre volte e tenere premuto il tasto di stop per 10sec., il led1 si accende lampeggiando velocemente, al termine rimane acceso, rilasciare il tasto.

Code Number:	Series	Model number	Draft	Date
TVPRHxxx-S	TVLink RS868		T304.01	26-05-08

4- Caso di memoria piena

Se la memoria del ricevitore è piena il led lampeggia per 3 volte quando viene alimentata.

5- Errori durante la memorizzazione o la cancellazione

Se il codice non viene memorizzato ciò può essere causato dai seguenti fattori:

- il codice è già presente in memoria
- la memoria è piena
- la procedura di indirizzamento non è stata eseguita correttamente

6- CARATTERISTICHE TECNICHE

Frequenza di ricezione	868.3 MHz
Frequenza intermedia	10.7MHz
Sensibilità' (per segnale a buon fine)	1 µV
Alimentazione	230 V
Uscita rele	
Tensione	250 V
Corrente con cos φ1 (con carico resistivo)	5 A
Corrente con cos φ0,4 (con carico induttivo)	2 A
Temperatura di esercizio	-20° - + 60 °C

MODELLI DISPONIBILI

TVPRH000A01-S Versione solo tasti a sfioramento

TVPRH868A01-S Versione radio e tasti a sfioramento

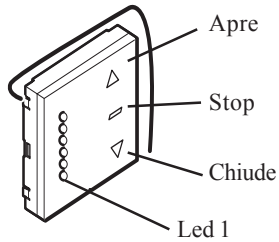

CONNESSIONI

- 1 Alimentazione 230V (Fase)
- 2 Alimentazione 230V (Neutro)
- 3 Comune motore (Neutro)
- 4 Comando chiude
- 5 Comando apre

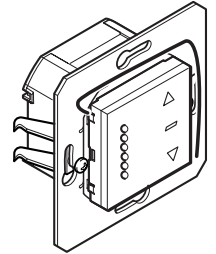

Rispettare il collegamento Neutro

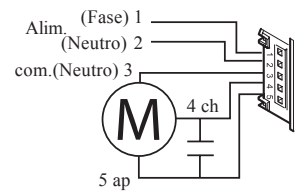

TRASMETTITORI

TVTXC868A04

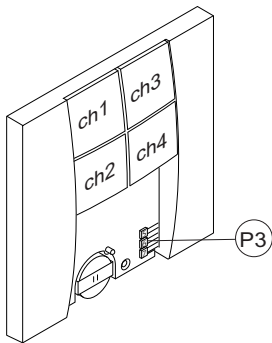

TVTXP868A02-04

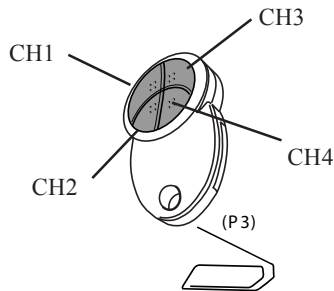

TVTXW868A04

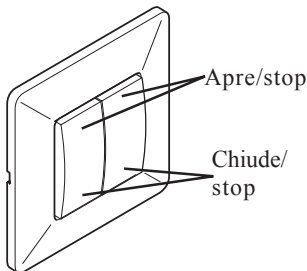

TVTXW868A03

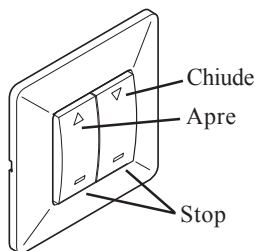

TVTXQ868A03/18

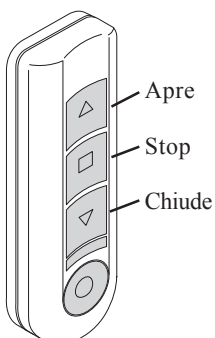

TVTXQ868A07/42

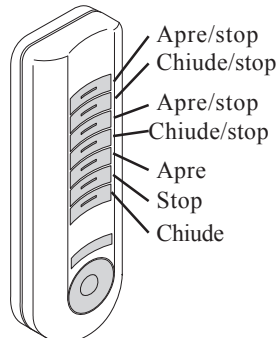

Nell'ottica di un continuo sviluppo dei propri prodotti, il produttore si riserva il diritto di apportare modifiche a dati tecnici e prestazioni senza preavviso.

MONTAGGIO

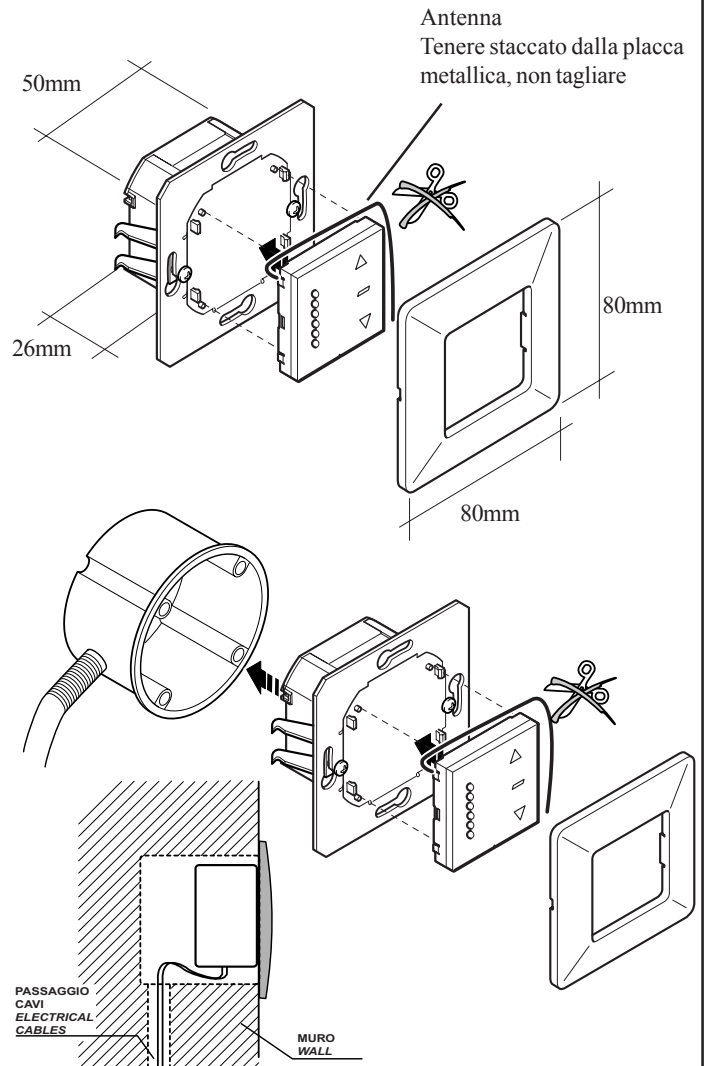

L'apparecchio deve essere installato attraverso le viti di fissaggio o tramite i ganci laterali. Sguainare il meno possibile i conduttori e vincolarli con fascette in prossimità dei morsetti. Fissare i conduttori in modo che non possano uscire dalle loro sedi.

SOFT TOUCH RADIO CONTROL TVPRH

ATTENTION!

The appliance must be installed only by qualified technical personnel in compliance with the standards in force. All connections must be rated for a 230V single-phase power supply. To disconnect the appliance from the mains use an all-pole switch with a minimum distance of 3.5 mm between the contacts. All wiring used must guarantee sufficient insulation as required by electrical safety standards in force.

The programmer only carries out remote and manual movement commands. All the necessary safety devices required by the installation are to be organised separately. The programmer is in conformity with the RAEE and RoHS directives and it is intended for indoor use only (IPX0). The appliance is not to be used by children.

Children should be watched to make sure they do not play with the appliance.

The radio frequency reception of the appliance may be disturbed by several factors as follows:

- radio electric interferences from other appliances in the same room that are transmitting on the same frequency
- if the appliance is housed in a metal casing; only plastic casing should be used.

1- GENERAL DESCRIPTION

Electronics for the remote control of tubular motors for rolling shutters with mechanical or electronic travel limits incorporated in the motor. Possibility to control the device manually or via radio (in the 868 version). The work time is fixed at 60 seconds.

Programming is either carried out on the receiver or remotely via transmitters.

This appliance may be commanded by the standard transmitters of the series TVLink.

The standard transmitters may be memorized or cancelled in the receiver using the command buttons.

The maximum number of codes that can be memorized is 42 .

1.1 Operating way

It is possible to select different ways of functioning. The operating way involves both the commands from push-buttons and the commands via radio. These phases are possible only for the first 10 seconds after the switching on of the device.

1.1.1 Automatic opening and closing movement

- 1) Power up the device, the Led1 will light up for two seconds.
- 2) After the two seconds, push 8 times the stop push-button and hold it pushed for two seconds.

The Led will light up every time the stop push-button will be pressed.

1.1.2 Automatic opening movement and "present man" closing movement

- 1) Power up the device, the Led1 will light up for two seconds.
- 2) After the two seconds, push 9 times the stop push-button and hold it pushed for two seconds.

The Led will light up every time the stop push-button will be pressed.

1.1.3 "Present man" opening and closing movement

- 1) Power up the device, the Led1 will light up for two seconds.
- 2) After the two seconds, push 10 times the stop push-button and hold it pushed for two seconds.

The Led will light up every time the stop push-button will be pressed.

2- Transmitters

Use transmitters with at least 2 channels.

The transmitters are pre-coded by the manufacturer and each transmitter has its own unique code.

Attention: if you press and hold down a transmitter button for more than 30 seconds, the transmitter will switch off automatically.

The receiver is compatible with all transmitters of the TVLink system: TVTXV, TVTXP, TVTXC, TVTXK, TVTXQ, TVTXL.

Transmitter channel functions

- CH1 – Open/Stop
- CH2 – Close/Stop
- CH3 – Open/Stop
- CH4 – Close/Stop
- CH5 – Open
- CH6 – Stop
- CH7 – Close

Warning! For the first 4 channels the channel opposite to the current operation always carries out a stop.

2.1 - Memorizing via a transmitter (first installation, empty memory)

- 1) Press button P3 on the transmitter, the receiver led will light up and remain lit.
- 2) Transmit one of the two channels of the pair to be memorized. Once memorized the led will flash, release the button.

To insert another pair of channels via radio follow the procedure in paragraph 2.2.

2.2 - Memorizing via a transmitter (ulterior transmitters) (memory addressing procedure)

- 1) Press button P3 on the already memorized transmitter, the receiver led will light up and remain lit.
- 2) Within 5 seconds press a channel that is already memorized in the receiver, the led will switch off for 1 second and then light up again for 5 seconds.
- 3) Transmit one of the two channels of the pair to be memorized. Once memorized the led will flash intermittently, release the button. To memorize more transmitters repeat points 1-2-3.

2.3- To cancel a code via radio

- 1) Press button P3 on the transmitter for three times within five seconds, the receiver led will flash slowly.
- 2) Transmit one of the two channels of the pair to be cancelled, once cancelled, the led will switch off.

3- Memorization, cancelling from the receiver.

These functions may only be carried out during the first 10 seconds after having powered up the device.

Within these ten seconds you may only carry out one single operation; Memorizing or cancelling a single channel or cancelling the entire memory content.

3.1- To memorize a channel

- 1) Power up the device, LED1 will light up for two seconds.
- 2) After two seconds press and hold down the stop button, LED1 will light up.
- 3) Transmit the channel to be memorized. The LED will flash to confirm memorization.

The channels are memorized in pairs, ch1 with ch2, ch3 with ch4, ch5 with ch6 and ch7.

3.2- To cancel a single code

- 1) Power up the device, LED1 will light up for two seconds.
- 2) After two seconds press the stop button twice and hold it down, LED1 will light up and flash slowly.
- 3) Transmit the channel to be cancelled. The LED will turn off to confirm cancellation.

3.3 – To cancel the entire memory content

- 1) Power up the device, LED1 will light up for two seconds.
- 2) After two seconds press the stop button three times and hold it down for ten seconds, LED1 will light up and flash quickly, when cancellation has been carried out it remains lit, release the button.

4- If the memory is full

If the memory is full the led will flash three times when the device is powered up.

Code Number:	Series	Model number	Draft	Date
TVPRHxxx-S	TVLink RS868		T304.01	26-05-08

5- Errors during memorizing or cancelling

If the code is not memorized it could be due to one of the following:

- the code already exists in memory;
- the memory is full;
- the addressing procedure has not been followed correctly.

6- TECHNICAL SPECIFICATIONS

Reception frequency	868.3 MHz
Intermediate frequency	10.7MHz
Sensitivity (with a finely tuned signal)	1 μ V
Power supply	230 V
Relay output	
Voltage	250 V
Current with cos ϕ 1 (with resistive load)	5 A
Current with cos ϕ 0,4 (with inductive load)	2 A
Operating temperature	-20° - + 60 °C

CONNECTIONS

- 1 Power supply 230V line
- 2 Power supply 230V neutral
- 3 Motor common (neutral)
- 4 Motor closing command
- 5 Motor opening command

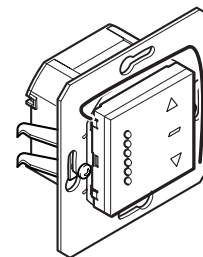

Take care to respect the neutral wire connection.

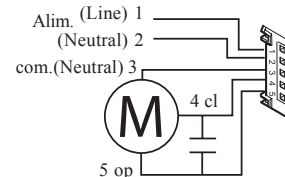

AVAILABLE MODELS

- TVPRH000A01-S** only soft touch version
TVPRH868A01-S remote and soft touch version

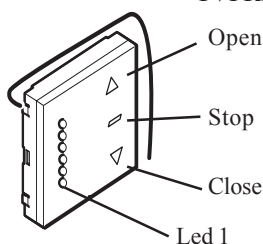

TRANSMITTERS

TVTXC868A04

TVTXP868A02-04

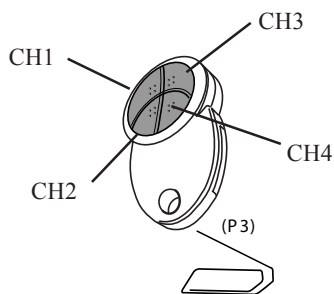
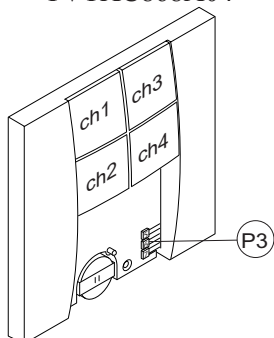

TVTXW868A04

TVTXW868A03

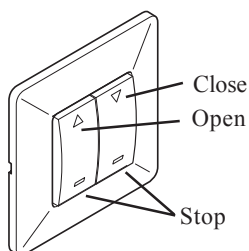
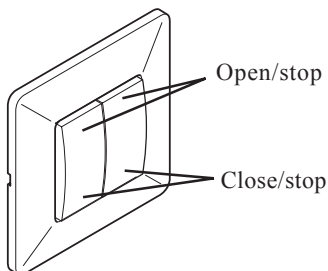

TVTXQ868A03/18

TVTXQ868A07/42

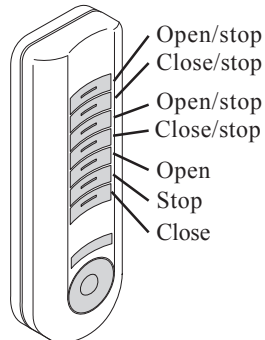
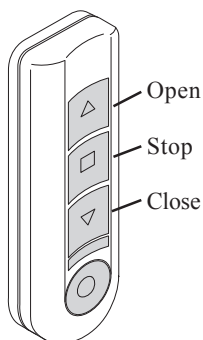

As these products are being continuously developed, the manufacturer reserves the right to modify the technical specifications and performance characteristics without notice.

ASSEMBLY

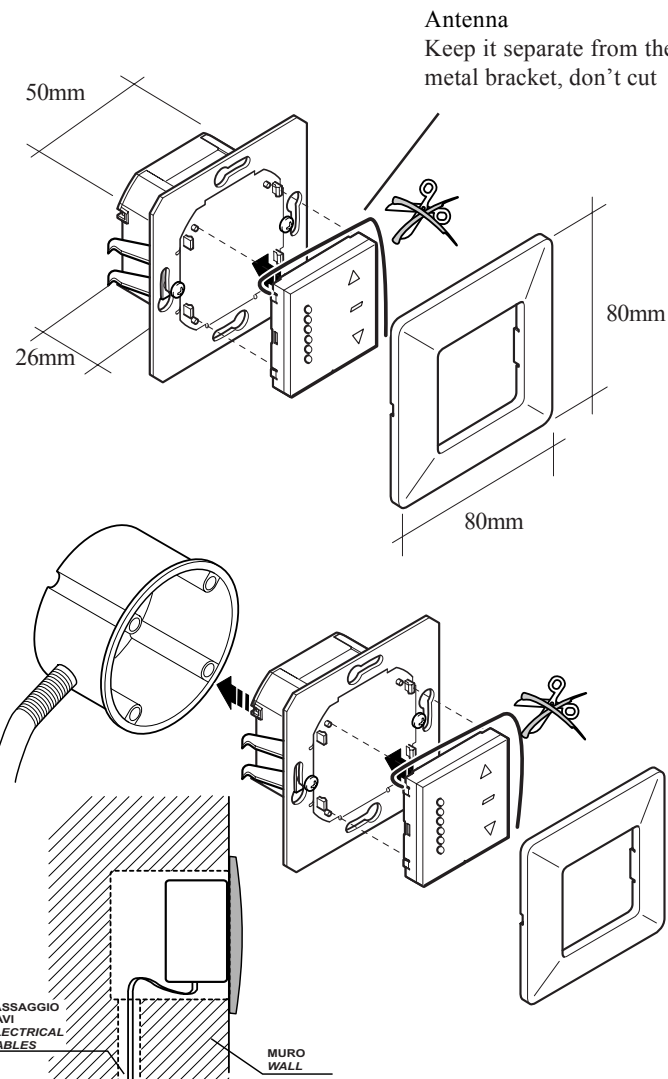

The appliance must be installed either by means of the fastening screws or the lateral hooks. Strip the wires as little as possible and block them in position near the binding posts using plastic clips. Fasten the wires well so that they cannot slip out of their binding posts.

PROGRAMMATEUR TETE SENSITIVE TVPRH

FR

Attention!

Le produit en objet doit être installé exclusivement par des techniciens qualifiés dans le respect des normes en vigueur. Tous les branchements doivent être effectués en fonction d'une alimentation générale monophasée de 230V. Pour la déconnexion du réseau d'alimentation, utiliser un interrupteur omnipolaire avec une ouverture des contacts de 3,5 mm au minimum. Il est nécessaire d'utiliser des matériels de branchement qui garantissent une isolation conforme aux normes de sécurité électrique actuellement en vigueur. Le programmeur exécute seulement des commandes d'actionnement lancées via radio ou manuellement. Tous les dispositifs de sécurité nécessaires à l'installation doivent être prévus à part. Le programmeur est en conformité avec les directives RAEE et RoHS et il est destiné exclusivement pour l'usage intérieur (IPX0). L'appareil ne doit pas être utilisé par des enfants. Surveiller les enfants afin d'être sûr qu'ils ne jouent pas avec l'appareil.

La réception radio du dispositif peut être perturbée par une série de facteurs, comme dans les cas suivants:

- si dans l'environnement il y a des perturbations radioélectriques créées par d'autres appareils qui fonctionnent sur la même bande de fréquence,
- si l'appareil se trouve dans un boîtier avec parties métalliques; utiliser exclusivement des boîtiers en plastique.

1- Description générale

Électronique pour la commande de moteurs tubulaires pour volets roulants avec fin de course mécanique ou électronique intégré dans le moteur. Possibilité de commandes manuelle par dispositif ou via radio (dans les versions 868). Temps de travail fixé à 60 sec.

La programmation s'effectue dans le récepteur ou à distance par l'intermédiaire d'émetteurs.

Ce dispositif peut être commandé par télécommandes standard de la série TVLink.

Les télécommandes standard peuvent être mémorisées ou effacées dans le récepteur au moyen des touches de commande.

Nombre maximum de télécommandes mémorisables: 42.

1.1 Modalité de fonctionnement

Il est possible de sélectionner différentes modalités de fonctionnement. La modalité de fonctionnement concerne soit les commandes par touche, soit les commandes via radio.

Ces phases ne sont possibles que pendant les 10 premières secondes après avoir mis le dispositif sous tension.

1.1.1 Mouvement automatique en ouverture et fermeture

- 1) Mettre le dispositif sous tension, la led 1 s'allume pendant deux secondes.
- 2) Après ces 2 sec. appuyer pour 8 fois sur la touche de stop et la maintenir appuyée pendant 2 sec. La led s'allume chaque fois la touche de stop est appuyée.

1.1.2 Mouvement automatique en ouverture et à l'homme présent pendant la fermeture

- 1) Mettre le dispositif sous tension, la led 1 s'allume pendant deux secondes.
- 2) Après ces 2 sec. appuyer pour 9 fois sur la touche de stop et la maintenir appuyée pendant 2 sec. La led s'allume chaque fois la touche de stop est appuyée.

1.1.3 Mouvement à l'homme présent en ouverture et fermeture

- 1) Mettre le dispositif sous tension, la led 1 s'allume pendant deux secondes.
- 1) Après ces 2 sec. appuyer pour 10 fois sur la touche de stop et la maintenir appuyée pendant 2 sec. La led s'allume chaque fois la touche de stop est appuyée.

2- Émetteurs

Utiliser des émetteurs avec au moins 2 canaux.

Les émetteurs sont codés directement par le fabricant avec un code différent l'un de l'autre.

Attention! Une pression maintenue pour plus de 30 sec. sur une touche canal de l'émetteur provoque automatiquement son extinction.

Le récepteur est compatible avec tous les émetteurs de la série TVLink: TVTXV, TVTXP, TVTXC, TVTXK, TVTXQ et TVTXL.

Fonctions touche de canal d'émetteurs

- CH1 Ouverture/Stop
- CH2 Fermeture/Stop
- CH3 Ouverture/stop
- CH4 Fermeture/stop
- CH5 Ouverture
- CH6 Stop
- CH7 Fermeture

Attention Dans les quatre premiers canaux, le canal contraire au mouvement en cours d'exécution provoque toujours un Stop.

2.1- Mémorisation par télécommande (première installation, mémoire vide)

1) Appuyer sur le bouton P3 de l'émetteur; la led du récepteur s'allume fixe.

2) Transmettre un des deux canaux du couple à mémoriser. La mémorisation est signalée par la led qui se met à clignoter; ensuite relâcher la touche.

Pour mémoriser un autre couple de canaux via radio, suivre les instructions du paragraphe n° 2.2.

2.2- Mémorisation par télécommande (émetteurs supplémentaires) (mémorisation avec adressage)

1) Appuyer sur le bouton P3 de l'émetteur déjà mémorisé; la led du récepteur s'allume fixe.

2) Transmettre dans l'espace de 5 sec. un canal qui est déjà mémorisé dans le récepteur; la led s'éteint 1 sec. et se rallume pour 5 sec.

3) Transmettre un des canaux du couple à mémoriser. La mémorisation est signalée par la led qui se met à clignoter; ensuite relâcher la touche. Pour effectuer une autre mémorisation, répéter les étapes 1, 2 et 3.

2.3- Pour effacer un code via radio

1) Appuyer trois fois de suite sur le bouton P3 de l'émetteur dans l'espace de 5 secondes; la led du récepteur se met à clignoter lentement.

2) Transmettre un des canaux du couple à effacer; une fois qu'il a été effacé, la led s'éteint.

3- Mémorisation et effacement à travers le récepteur

Ces phases ne sont possibles que pendant les 10 premières secondes après la mise sous tension du dispositif. En effet, dans ce laps de temps de 10 sec., il est possible d'effectuer une seule opération, soit de mémorisation, soit d'effacement d'un canal ou de toute la mémoire.

3.1- Pour mémoriser

1) Mettre le dispositif sous tension; la led 1 s'allume pendant deux secondes.

2) Après ces deux secondes, appuyer sur la touche de stop et la maintenir appuyée; la led 1 s'allume.

3) Transmettre le canal à mémoriser; la mémorisation est signalée par la led qui se met à clignoter.

Les canaux sont mémorisés par couples, ch1 avec ch2, ch3 avec ch4, ch5 avec ch6 et ch7.

3.2- Pour effacer un code

1) Mettre le dispositif sous tension; la led 1 s'allume pendant deux secondes.

2) Après ces deux secondes, appuyer deux fois de suite sur la touche de stop et la maintenir appuyée; la led 1 s'allume et se met à clignoter lentement.

3) Transmettre le canal à effacer; l'extinction de la led signale que le canal a été effacé.

3.3 - Pour effacer toute la mémoire

1) Mettre le dispositif sous tension; la led 1 s'allume pendant deux secondes.

Code Number:	Series	Model number	Draft	Date
TVPRHxxx-S	TVLink RS868		T304.01	26-05-08

2) Après ces deux secondes, appuyer trois fois de suite sur la touche de stop et la maintenir appuyée pendant 10 sec.; la led 1 s'allume et se met à clignoter rapidement avant de rester allumée.

4- Mémoire saturée

Quand la mémoire est pleine, la led clignote trois fois au moment de la mise sous tension.

5- Erreurs pendant la mémorisation ou l'effacement

Un défaut de mémorisation du code peut être dû aux facteurs suivants:

- le code a déjà été mémorisé,
- la mémoire est pleine,
- l'adressage n'a pas été effectué correctement.

6- Caractéristiques techniques

Fréquence de réception	868.3 MHz
Fréquence intermédiaire	10.7 MHz
Sensitivité optimale	1 µV
Alimentation	230 V
Contact relais:	
Tension	230 V
Courant avec cos φ1 (avec charge résistive)	5A
Courant avec cos φ0,4 (avec charge inductive)	2A
Température de fonctionnement	-20° - +60° C

MODÈLES DISPONIBLES

TVPRH000A01-S	Version avec seules touches sensibles
TVPRH868A01-S	Version radio et poussoirs

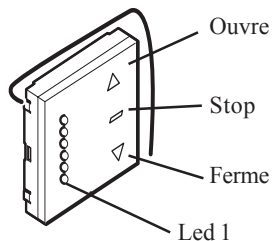

CONNEXION

- 1 Alimentation 230 (Phase)
- 2 Alimentation 230V (Neutre)
- 3 Commun moteur (Neutre)
- 4 Commande de Fermeture
- 5 Commande de Overture

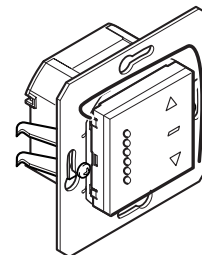

Réspecter la connexion du câble neutre

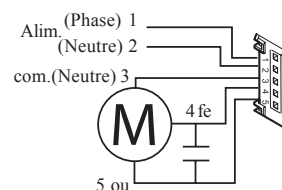

FONCTIONS TÉLÉCOMMANDES

TVTXC868A04

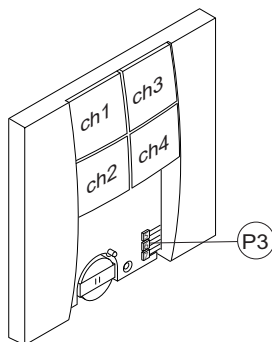

TVTXP868A02-04

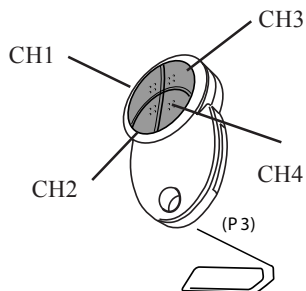

TVTXW868A04

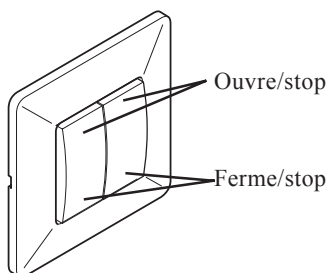

TVTXW868A03

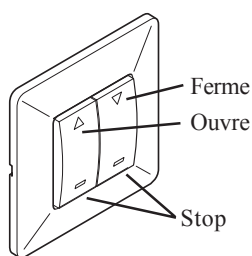

TVTXQ868A03/18

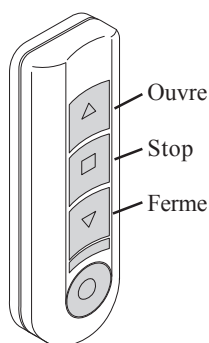

TVTXQ868A07/42

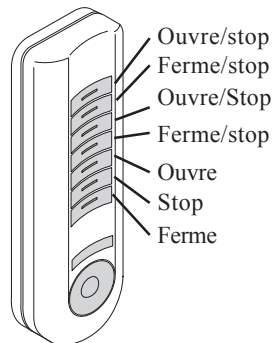

MONTAGE

Antenne la placer à l'écart de la plaque métallique, pas découper.

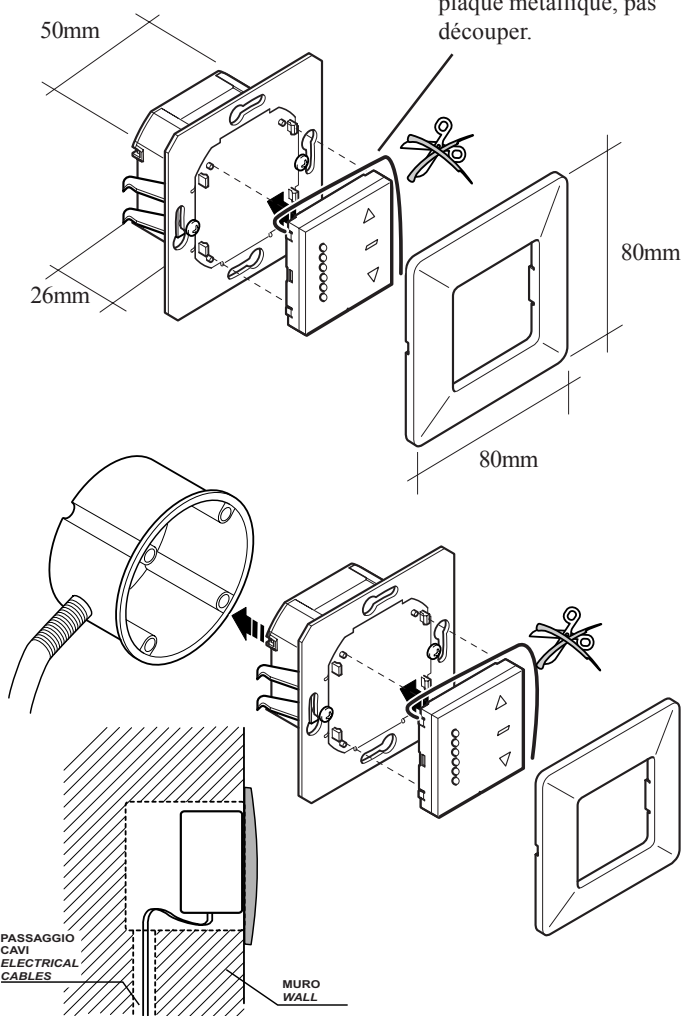

L'appareil doit être installé au moyen des vis de fixation ou des crochets latéraux. Dénuder le moins possible les conducteurs et les fixer avec des colliers autobloquants à proximité des bornes. Veiller à les fixer de manière à ce qu'ils restent bien à leur place.

Le fabricant se réserve la faculté d'apporter à ses produits toutes modifications de caractéristique et de performance qu'il juge nécessaires dans le but d'un perfectionnement constant des produits, et ce sans préavis.

SOFT TOUCH FUNKSTEUERUNG TVPRH

ACHTUNG!

Das Gerät darf nur von fachlich qualifizierten Personen in Übereinstimmung mit den relevanten Normen, Richtlinien und Vorschriften installiert werden. Alle Anschlüsse sind für eine 230 Volt einphasige Stromversorgung auszulegen. Zur Trennung vom Stromnetz muss ein allpoliger Abschalter mit einem Mindestschaltabstand von 3,5mm vorgesehen werden. Alle verwendeten Kabel müssen den vorgeschriebenen elektrischen Sicherheitsrichtlinien entsprechen und eine ausreichende Isolation aufweisen. Das Gerät führt Bewegungsbefehle über Funk und Kabel aus. Alle dafür notwendigen Sicherheitseinrichtungen sind gesondert sicherzustellen. Das Gerät entspricht den RAEE und ROHS Richtlinien und ist ausschließlich für den Innengebrauch (IPX0) vorgesehen. Das Gerät ist nicht für die Benutzung durch Kinder freigegeben. Beaufsichtigen Sie Kinder um sicherzustellen dass sie nicht mit dem Gerät spielen.

Die Funkempfangseigenschaften des Geräts können durch verschiedene Ursachen gestört werden. Dazu gehören:

- Funkwellen anderer Geräte im selben Raum die auf derselben Frequenz senden
- Metallgehäuse. Nur Plastikabdeckungen und Gehäuse verwenden.

1 - ALLGEMEINE BESCHREIBUNG

Elektronik zur Ansteuerung von Rohrmotoren für Rollläden mit motorintegrierten mechanischen oder elektronischen Endschaltern. Befehle können direkt am Empfänger oder (bei 868 Ausführung) über Funk gegeben werden. Die Laufzeit ist auf 60 Sekunden begrenzt. Die Programmierung kann am Empfänger direkt oder über Funk durchgeführt werden.

Das Gerät kann über die Standard Sender der TVLINK Serie angesteuert werden. Die Sender können mittels der Befehlstasten in den Empfänger eingespeichert und gelöscht werden. Es können bis maximal 42 Codes eingespeichert werden.

Achtung Keine 1 Kanal Sender speicherbar.

1.1 Funktionsarten

Es ist möglich aus verschiedenen Funktionsarten zu wählen. Die Funktionsart gilt sowohl für Tasten- als auch Funkbefehle. Die Funktionsart kann nur in den ersten 10 Sekunden nach dem Einschalten des Gerätes gewählt werden.

1.1.1 Automatisches Öffnen und Schließen

- 1.) Schalten Sie das Gerät ein. Die LED 1 leuchtet für 2 Sekunden.
- 2.) Nach den 2 Sekunden drücken Sie die Stoptaste 8 mal und halten sie dann für 2 Sekunden gedrückt. Die LED leuchtet auf wenn die Tasten gedrückt werden.

1.1.2 Automatisches Öffnen und Schließen in "Totmann"

- 1.) Schalten Sie das Gerät ein. Die LED 1 leuchtet für 2 Sekunden.
- 2.) Nach den 2 Sekunden drücken Sie die Stoptaste 9 mal und halten sie dann für 2 Sekunden gedrückt. Die LED leuchtet auf wenn die Tasten gedrückt werden.

1.1.3 Öffnen und Schließen in "Totmann"

- 1.) Schalten Sie das Gerät ein. Die LED 1 leuchtet für 2 Sekunden.
- 2.) Nach den 2 Sekunden drücken Sie die Stoptaste 10 mal und halten sie dann für 2 Sekunden gedrückt. Die LED leuchtet auf wenn die Tasten gedrückt werden.

2 - Sender

Nur Sender mit mindestens 2 Kanälen benutzen

Die Sender sind werksseitig mit einem einzigartigen Code vorcodiert. Achtung: Wenn Sie eine Sendetaste länger als 30 Sekunden gedrückt halten

schaltet der Sender automatisch ab.

Der Empfänger ist kompatibel zu allen Sendern des TVLINK Systems: TVTXV, TVTXP, TVTXC, TVTXK, TVTXQ, TVTXL.

Funktionen der Sendekanäle:

- Kanal 1 - Öffnen/Stop
- Kanal 2 - Schliessen/Stop
- Kanal 3 - Öffnen/Stop
- Kanal 4 - Öffnen
- Kanal 5 - Stop
- Kanal 6 - Schliessen

Warnhinweis! Bei den ersten 4 Kanälen erzeugt die Betätigung des gegen die laufende Bewegung agierenden Kanals immer einen Stop.

2.1- Einlernen eines Senders über Funk (erster Sender)

- 1) Drücken sie den Taster P3 am Sender, die LED am Empfänger leuchtet.
- 2) Senden Sie einen Kanal des einzulernenden Kanalpaares. Die erfolgreiche Speicherung wird durch Blinken der LED angezeigt. Geben sie die Sendetaste jetzt frei.

2.2- Einlernen eines Senders über Funk (weitere Sender)

- 1) Drücken sie den Taster P3 eines bereits eingelernten Senders, die LED am Empfänger leuchtet.
 - 2) Drücken Sie nun innerhalb 5 Sekunden eine bereits an diesem Empfänger eingelernte Sendetaste. Die LED erlischt für 1 Sekunde und leuchtet dann wieder für 5 Sekunden
 - 3) Senden Sie einen Kanal des einzulernenden Kanalpaares. Die erfolgreiche Speicherung wird durch Blinken der LED angezeigt. Geben sie die Sendetaste jetzt frei.
- Zum Einlernen weiterer Sender wiederholen sie die Punkte 1 - 2 - 3

2.3- Löschen eines Senders (Kanalpaar) über Funk

- 1) Drücken sie die Taste P3 des Senders 3 mal innerhalb 5 Sekunden. Die LED des Empfängers blinkt langsam.
- 2) Drücken Sie einen der Kanäle des zu löschenden Kanalpaares. Nach der erfolgten Löschung geht die LED am Empfänger aus.

3- Einlernen und Löschen am Empfänger

Diese Funktion kann nur während der ersten 10 Sekunden nach dem Einschalten des Gerätes ausgeführt werden.

Während dieser Zeit können Sie nur eine Operation durchführen. Einlernen oder löschen eines einzelnen Kanals oder löschen des gesamten Speichers.

3.1- Einlernen eines Kanalpaars

- 1) Stellen Sie die Stromversorgung des Gerätes her (Einschalten). Die LED 1 leuchtet für 2 Sekunden.
- 2) Nach 2 Sekunden drücken sie den Stoptaster und halten ihn gedrückt. Die LED 1 leuchtet.
- 3) Senden Sie den einzulernenden Kanal. Die LED blinkt zur Bestätigung. Die Kanäle werden in Paaren eingelernt. Kanal 1 und 2, Kanal 3 und 4, Kanal 5 und 6 und 7.

3.2- Löschen eines einzelnen Kanals

- 1) Stellen Sie die Stromversorgung des Gerätes her (Einschalten). Die LED 1 leuchtet für 2 Sekunden.
- 2) Nach 2 Sekunden drücken sie den Stoptaster 2 mal und halten ihn gedrückt. Die LED 1 leuchtet auf und blinkt langsam.
- 3) Senden Sie den zu löschenden Kanal. Die LED erlischt nach erfolgreicher Löschung.

3.3- Löschen des gesamten Speichers

- 1) Stellen Sie die Stromversorgung des Gerätes her (Einschalten). Die LED 1 leuchtet für 2 Sekunden.
- 2) Nach 2 Sekunden drücken sie den Stoptaster dreimal und halten ihn für 10 Sekunden gedrückt. Die LED 1 leuchtet auf und blinkt schnell. Wenn die LED in Dauerlicht übergeht ist die Löschung erfolgt und Sie können den Taster freigeben.

4- Voller Speicher

Wenn der Speicher des Gerätes voll ist leuchtet die LED 3 mal wenn das Gerät eingeschaltet (mit Strom versorgt) wird.

Code Number:	Series	Model number	Draft	Date
TVPRHxxx-S	TVLink RS868		T304.01	26-05-08

6- Technische Spezifikation

Empfangsfrequenz	868,3 Mhz
Intermediate Frequenz	10,7 Mhz
Empfindlichkeit (bei feinabgestimmtem Signal)	1µV
Stromversorgung	230 V
Relaisausgang	
Volt	250 V
Last bei cos ph 1	
bei Widerstandslast	5 A
Last bei cos ph 0,4	
bei induktiver Last	2 A
Maximal zulässige Umgebungstemperatur im Betrieb	-20° - +60° C

LIEFERBARE MODELLE

TVPRH000A01-S	Tasterausführung Soft Touch
TVPRH868A01-S	Funk und Taster Soft Touch

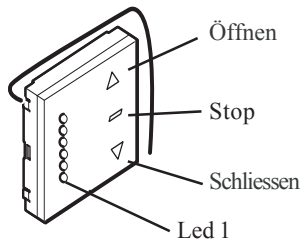

5- Fehler beim Lernen oder Löschen

Wenn der Sender nicht korrekt eingelesen wurde kann das folgende Ursachen haben:

- Der Sender (Kanalpaar) ist bereits eingelesen
- Der Speicher ist voll
- Der Lernvorgang wurde nicht korrekt durchgeführt.

ANSCHLÜSSE

- 1 Stromversorgung 230 V Phase
- 2 Stromversorgung 230 V Neutral
- 3 Motor gemeinsam (neutral)
- 4 Motor Schliessen
- 5 Motor Öffnen

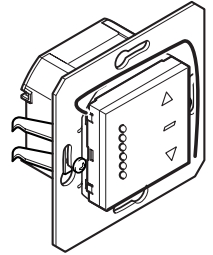

Bitte beachten Sie unbedingt den Anschluss des neutralen Kabels

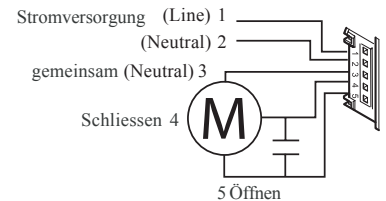

SENDER

TVTXC868A04

TVTXP868A02-04

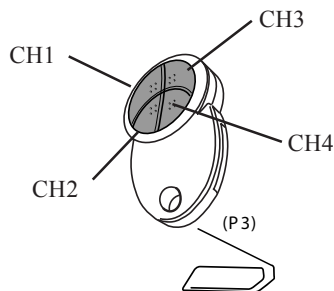
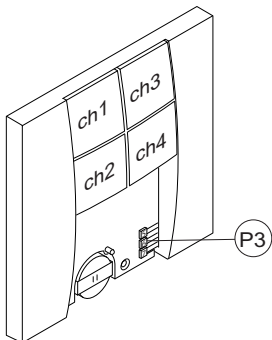

TVTXW868A04

TVTXW868A03

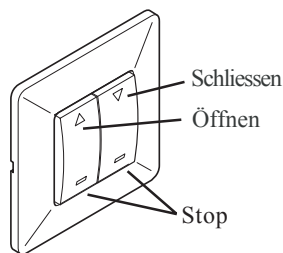
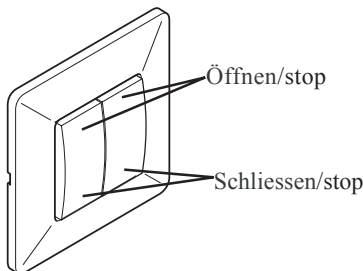

TVTXQ868A03/18

TVTXQ868A07/42

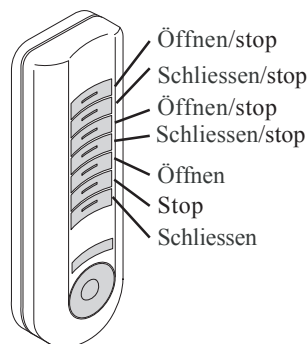
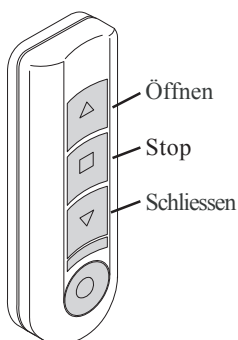

Da diese Produkte kontinuierlich weiterentwickelt werden behält sich der Hersteller das Recht auf technische Änderungen und abweichende Leistungskriterien ohne vorherige Ankündigung vor

ZUBEHÖR

Antenne
Vom Metallrahmen
getrennt halten
keinesfalls abschneiden

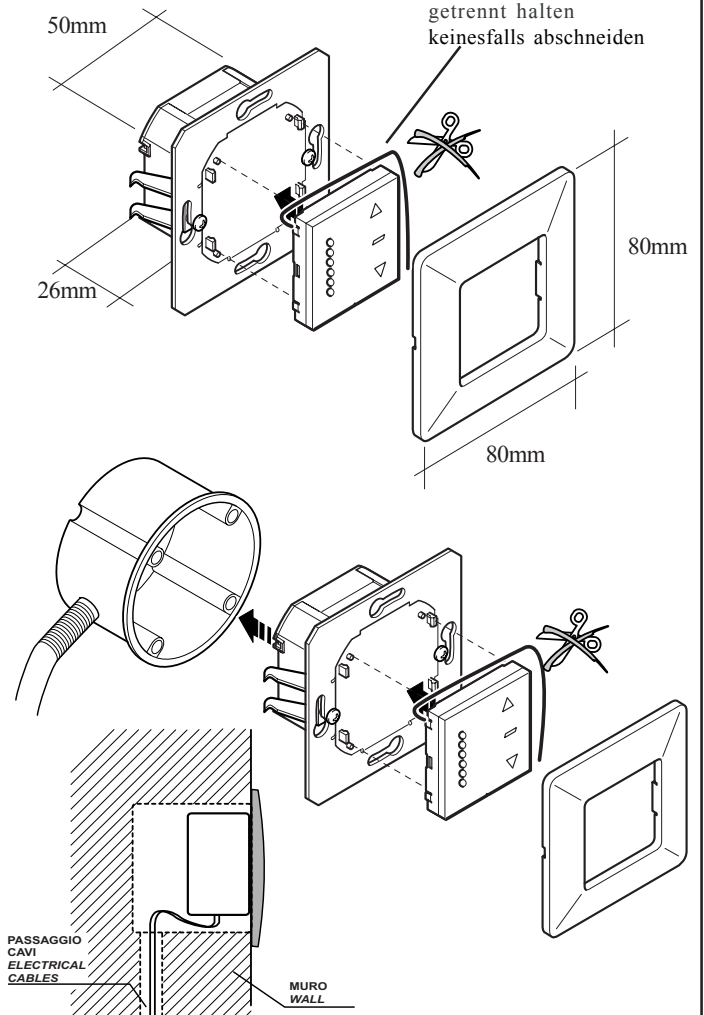

Das Gerät muss entweder mit den seitlichen Haken oder mit Befestigungsschrauben montiert werden. Halten Sie die abisolierten Teile so kurz wie möglich und befestigen Sie sie in der Nähe der Klemmen zusätzlich. Befestigen Sie die Kabel gut so dass sie nicht aus den Klemmen gezogen werden können.